

INSTRUCCIONES DE REMANUFACTURACION DE LOS CARTUCHOS XEROX® PHASER 3100 MFP

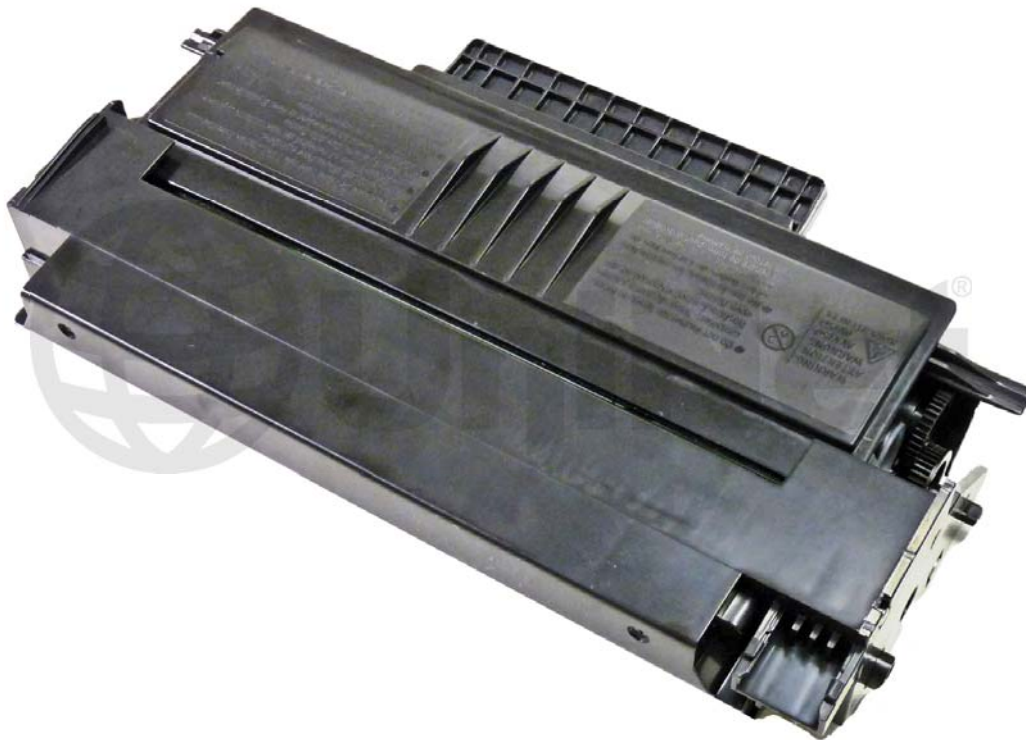

CARTUCHO DE TÓNER MFP XEROX PHASER 3100

REMANUFACTURANDO EL CARTUCHO DE TÓNER XEROX PHASER 3100

Por Mike Josiah y el equipo técnico de UniNet

Introducida al mercado en abril del 2008 la impresora Xerox Phaser 3100 está basada en un motor multifuncional con capacidad de impresión de 20ppm, a 600 dpi y la primera página se imprime en menos de 13 segundos. Estas máquinas tienen la capacidad de imprimir, copiar, enviar faxes y escanear. Las impresoras cuentan con un cartucho inicial con capacidad para 2,000 páginas y los cartuchos estándar (106R01379) tienen capacidad para 4,000 páginas a una cobertura del 5%.



Estas máquinas utilizan un método único para detectar que un cartucho nuevo ha sido instalado. En lugar de chip en el cartucho usan una tarjeta que se inserta por separado en la impresora. Estas tarjetas de reinicio requieren ser reemplazadas en cada ciclo. Cuando empaque el cartucho es una buena idea pegar con cinta adhesiva la tarjeta en la parte superior de la bolsa de manera que el usuario no olvide que tiene que insertar la tarjeta en la impresora para que funcione (al igual que el OEM hace). Una cuestión interesante acerca de este sistema es que el cartucho no cuenta con sistema de detección de nivel de tóner. Todo es controlado por la tarjeta de reinicio.

Estos cartuchos son sencillos de remanufacturar, con un costo real de USD\$178.00* ¡son muy rentables!

*Precios en dólares Americanos, en febrero del 2010.

HERRAMIENTAS REQUERIDAS

1. Aspiradora aprobada para tóner
2. Desarmador común pequeño
3. Desarmador con cabeza Phillips
4. Pinzas de punta
5. Desarmador con torque tamaño T-7

INSUMOS REQUERIDOS

1. Tóner dedicado para Xerox Phaser 3100
2. Tarjeta de reinicio dedicada para Xerox Phaser 3100
3. Grasa conductiva
4. Alcohol isopropílico 99% puro
5. Motas de algodón
6. Paños suaves, libres de pelusa

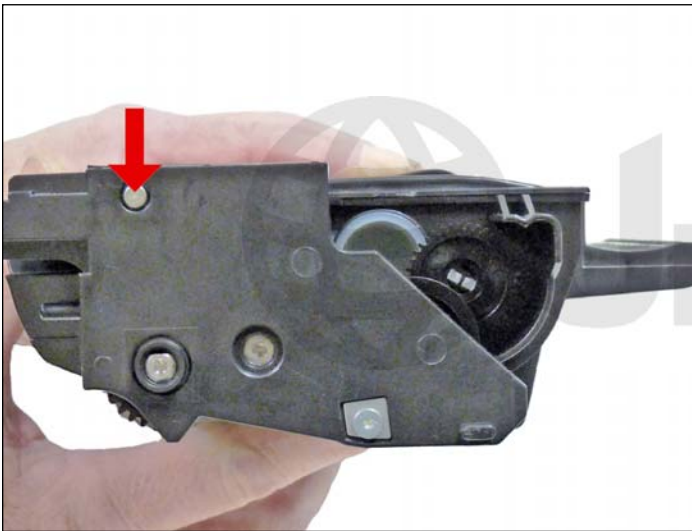

1. Remueva los dos pernos plateados de cada lado del cartucho. Sáquelos con un desarmador de joyero pequeño y después tómelos con unas pinzas de corte para removerlos.

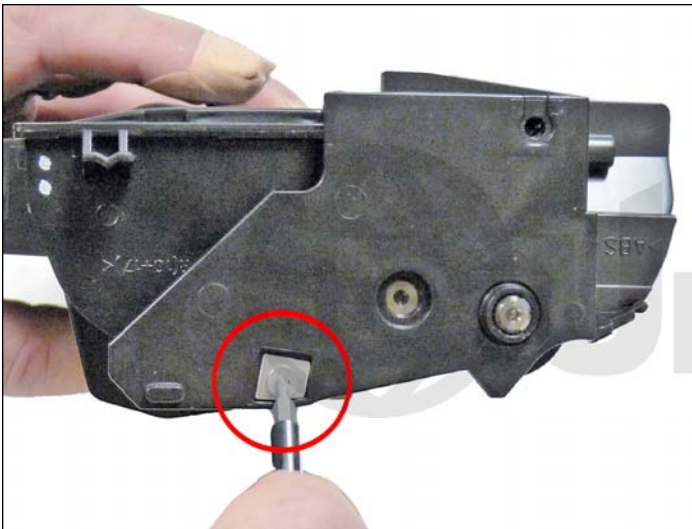

2. Remueva los tornillos de torque y la placa de ambos lados del cartucho.

Los cartuchos de torque usados son tamaño T-7.



3. Presione uno de los paneles laterales, y separe ambas mitades.

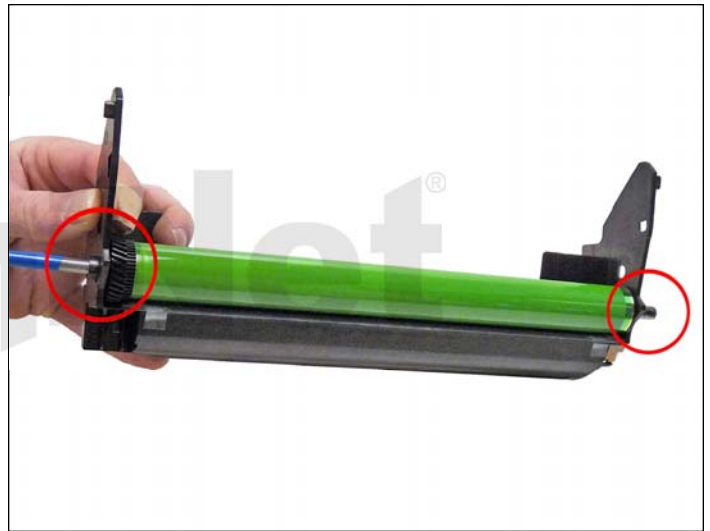

4. En el lado del engranaje de la sección del cilindro, tome un desarmador pequeño (1/4") y saque el perno metálico del eje metálico hacia afuera. Este eje está muy ajustado. Asegúrese que este procedimiento sea realizado por el lado del engranaje (el lado angulado). Si intenta sacarlo por el lado opuesto, el eje no se moverá y podrá dañar el contacto de tierra dentro del cilindro. Remueva el cilindro.



5. Remueva el PCR y límpielo con su limpiador preferido.

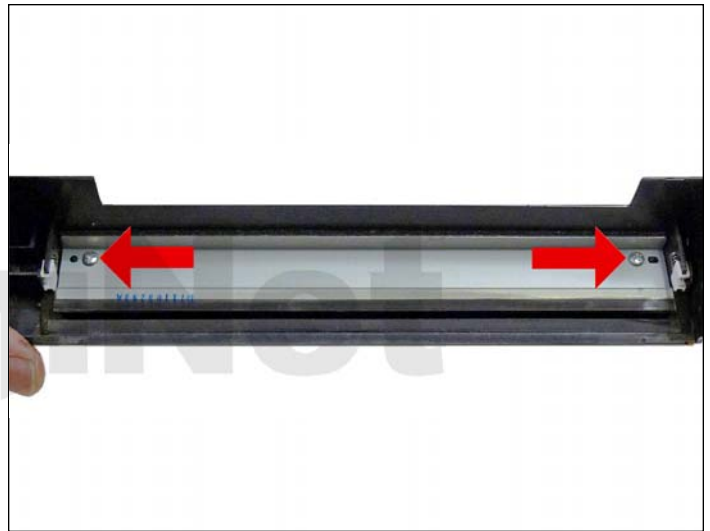

6. Remueva los dos tornillos de la cuchilla limpiadora, y la cuchilla. Limpie la cavidad de desperdicio. **NOTA:** Tenga mucho cuidado de no dañar o distorsionar la delgada cuchilla recuperadora de Mylar que esta junto a la cuchilla limpiadora. Si esta cuchilla se dobla o se daña, deberá ser reemplazada.



7. Reinstale los dos tornillos y la cuchilla limpiadora.



8. Limpie la grasa conductiva vieja de los contactos del PCR, y reemplácela con grasa nueva. **Recuerde:** Cuando use grasa conductiva mas no es mejor, utilice solo una pequeña cantidad (iguale la que el OEM colocó).



9. Instale el PCR limpio.



10. Instale el cilindro en el cartucho.

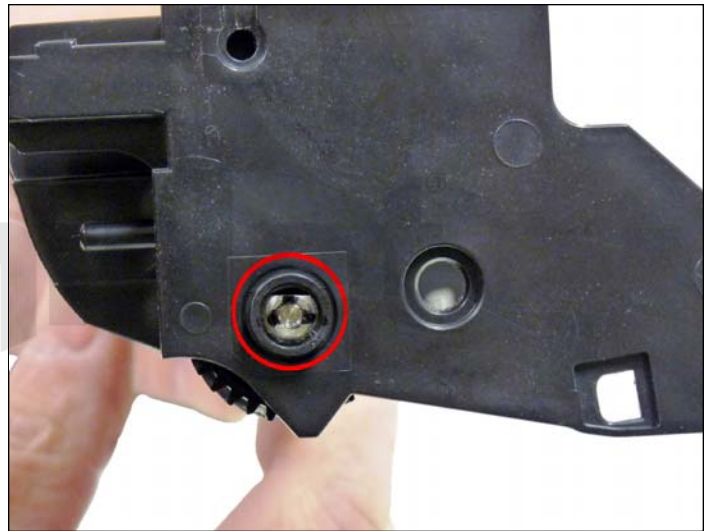
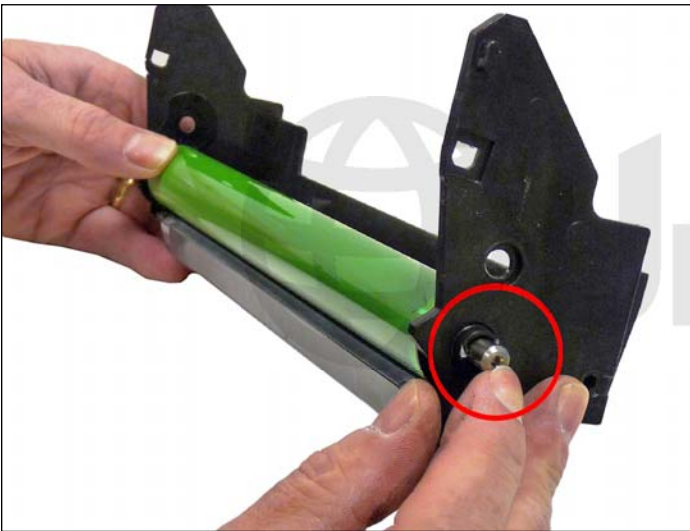

11. Instale el eje del cilindro del lado de la cavidad. Asegúrese que el lado angulado del eje sea instalado primero. Es más fácil si marca el lado angulado con un marcador permanente para que sepa cuál es la orientación al instalarlo. Las marcas laterales en la foto de la izquierda muestran la orientación del lado plano y angulado; la marca superior en la foto del lado derecho muestra la ubicación del lado angulado.

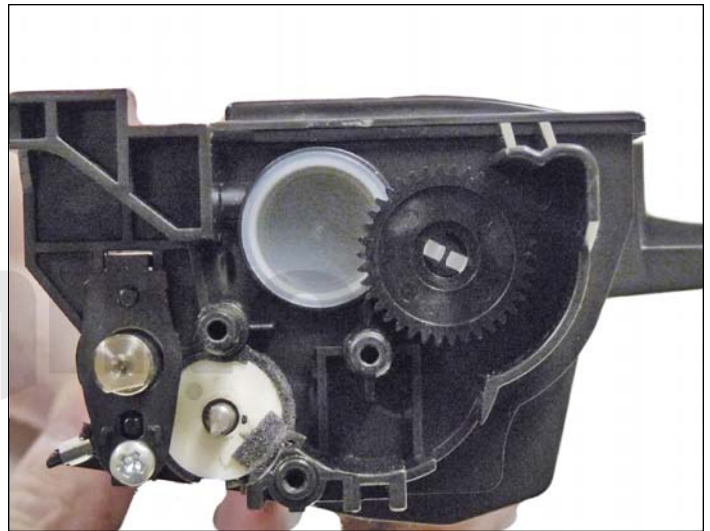
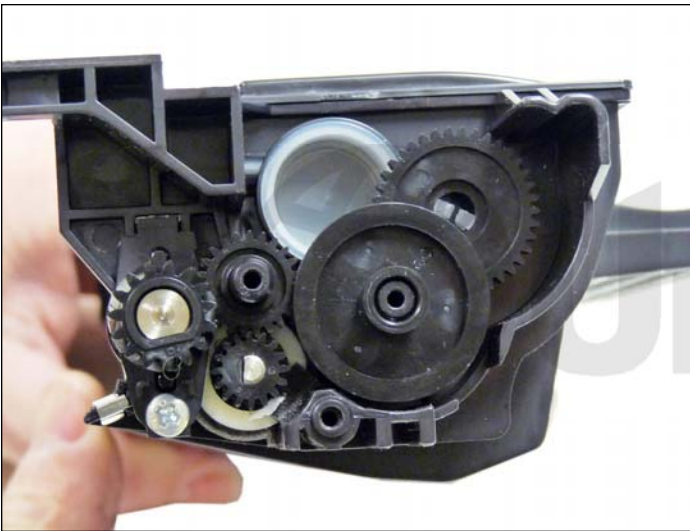

12. En la cavidad de tóner, tome en cuenta la ubicación del engranaje.

13. Remueva los cuatro engranajes sueltos de la cavidad.

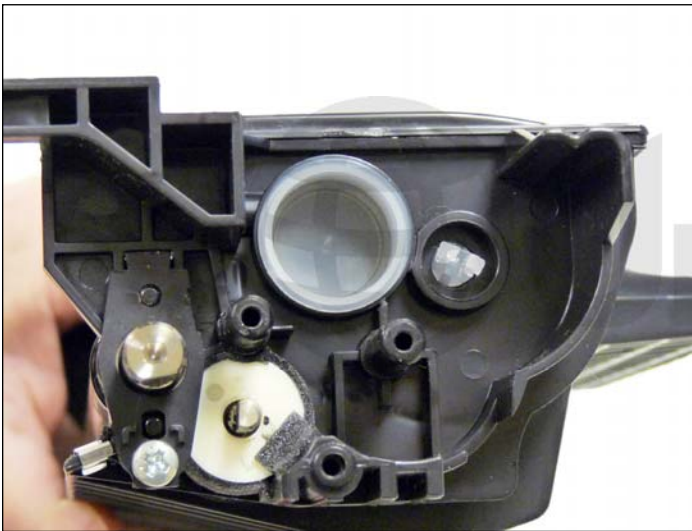

14. Remueva el engranaje del área del tapón de llenado presionando la lengüeta.

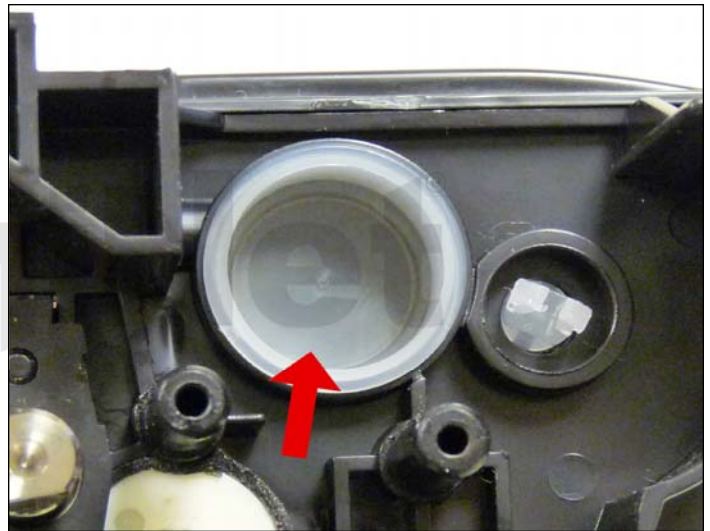

15. Remueva el tapón de llenado y limpie todo el tóner de desperdicio de la cavidad.

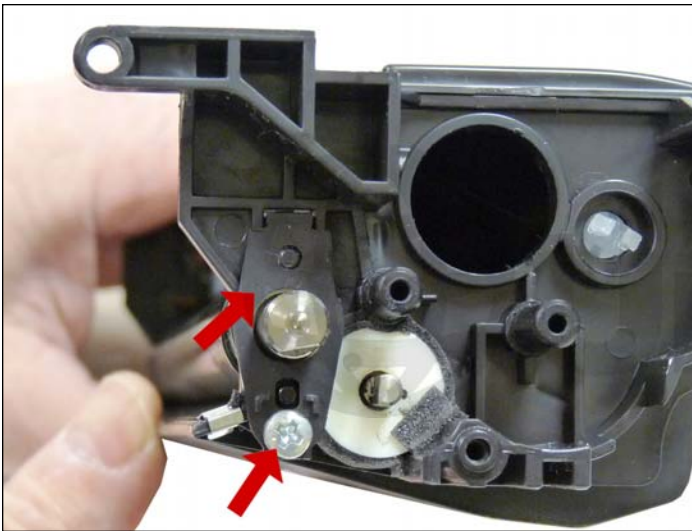

16. Remueva el tornillo y la base del lado del engranaje del rodillo revelador.

Presione las lengüetas de plástico en la parte posterior de la base para removerla.



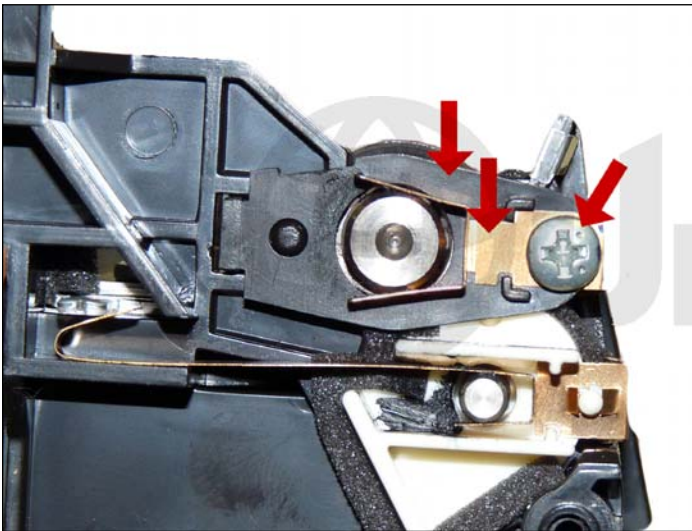

17. Remueva el tornillo, la base y el contacto del lado del contacto del rodillo revelador.

Presione las lengüetas de plástico en la parte posterior del soporte para removerlo. ¡Tenga cuidado de no perder el contacto!

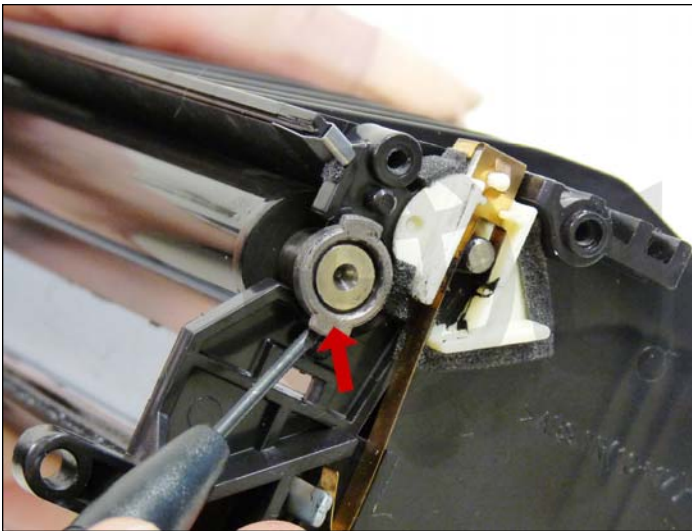

18. Remueva los ejes metálicos de ambos lados del eje del rodillo revelador.



19. Remueva el rodillo revelador.



20. Remueva los dos tornillos de la cuchilla dosificadora.
NOTA: La cuchilla dosificadora en estos cartuchos consiste de tres partes. Una abrazadera metálica superior, la cuchilla dosificadora, que es una hoja metálica muy delgada y una abrazadera metálica inferior. Tenga cuidado al manejar la cuchilla dosificadora ya que es muy fácil que se doble.



21. Remueva la abrazadera metálica superior, tenga cuidado de no dañar los pernos de alineación. El perno del lado izquierdo está muy ajustado, así que debe tener más cuidado en este lado.



22. Remueva la cuchilla dosificadora. Levántela de la ranura en el lado izquierdo de la cavidad. Una vez más, tenga cuidado de no dañarla. Límpiela con una mota de algodón y alcohol.

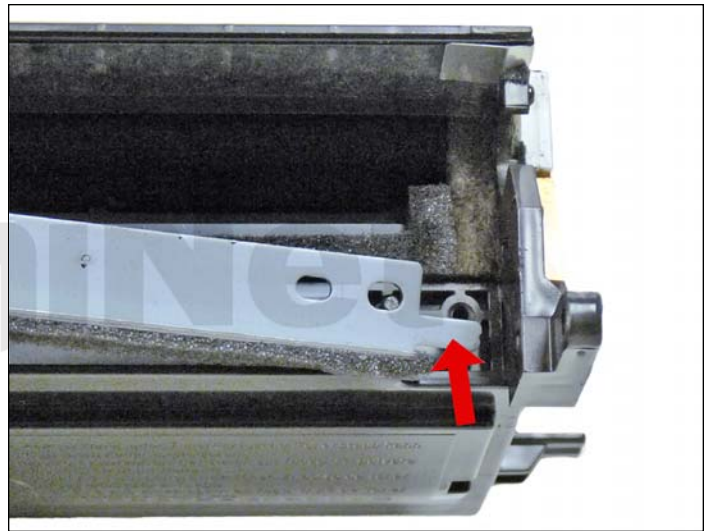

23. Remueva la abrazadera inferior.

Levántela del lado izquierdo ya que el lado derecho tiene una cola que corre por toda la pared del cartucho.

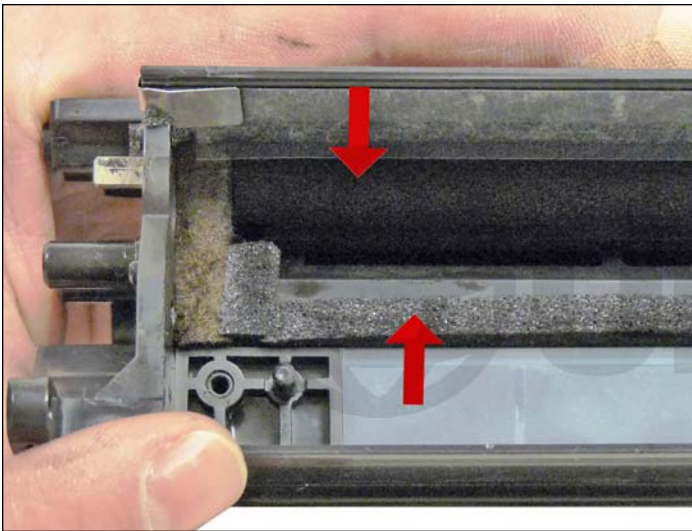

24. Limpie todo el tóner de desperdicio de la cavidad. Asegúrese de limpiar el rodillo de alimentación y los sellos de esponja. No es necesario remover el rodillo, asegúrese que esté limpio.



25. Reinstale el ensamble de la cuchilla dosificadora en la cavidad. Instale la abrazadera inferior primero insertando la cola a través de la pared del cartucho y debajo del contacto de cobre. Instale la cuchilla dosificadora después asegurándose que el borde este hacia abajo y la cuchilla este colocada sobre los pernos correctamente.



26. Reinstale la abrazadera metálica superior y los dos tornillos. Limpie el rodillo revelador con un paño libre de pelusas seco. No recomendamos que se use ningún químico.



27. Reinstale el rodillo revelador en el cartucho. El eje metálico largo va hacia el lado del engranaje de la cavidad.

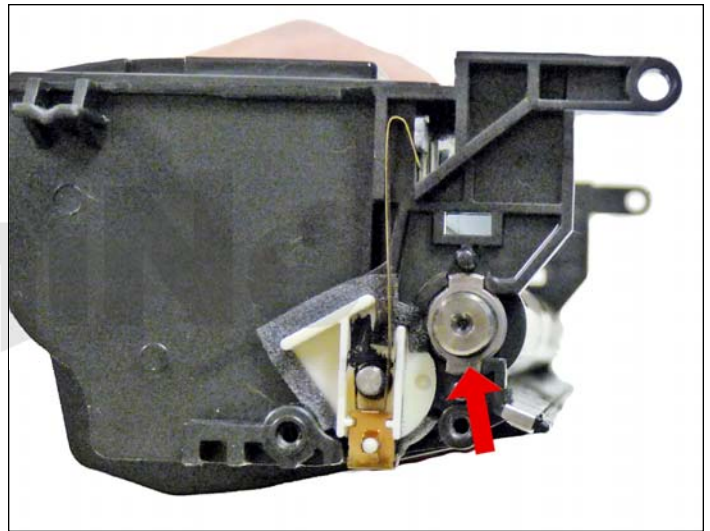
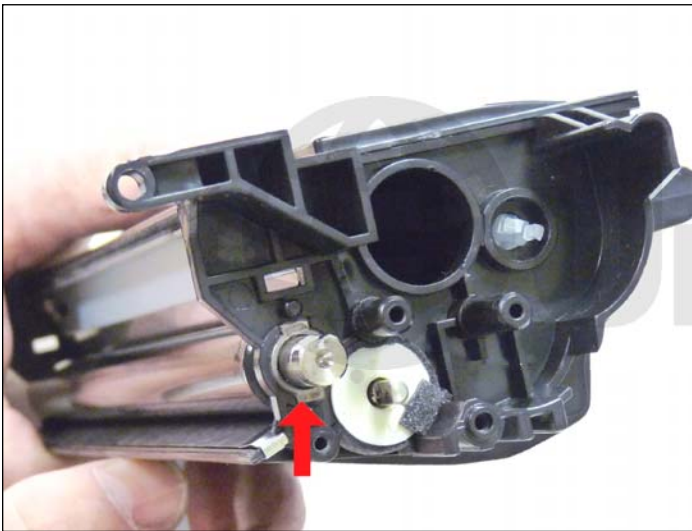

28. Reinstale los bujes metálicos en ambos lados del eje del rodillo revelador.

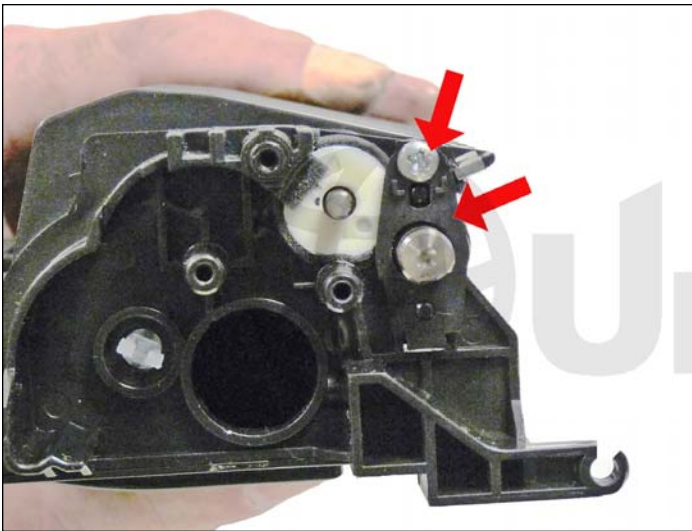

29. Reinstale el tornillo y la base en el lado del engranaje del eje del rodillo revelador.

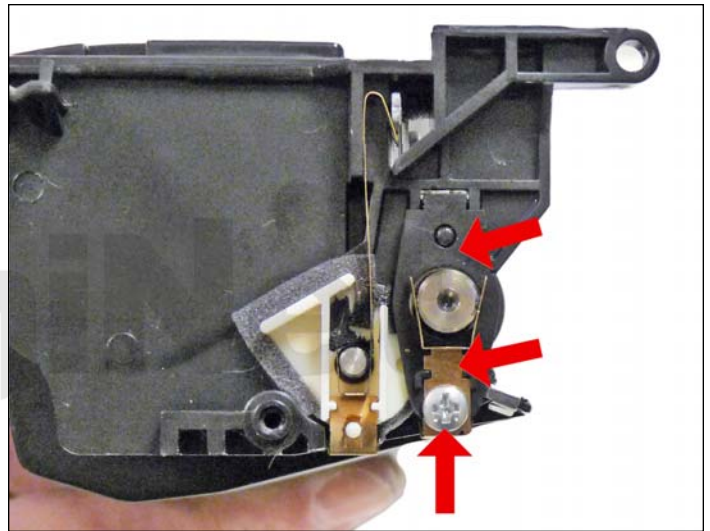

30. Reinstale el tornillo, base y contacto en el lado de contacto del eje del rodillo revelador.

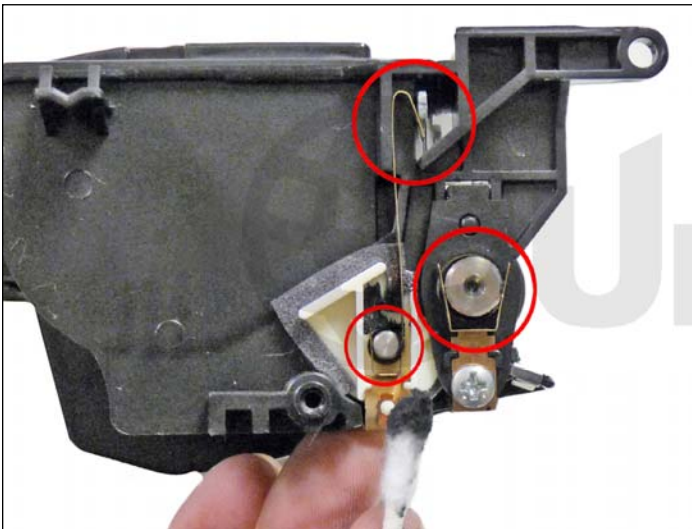

31. Limpie y reinstale la grasa conductiva en el eje del rodillo revelador y del eje del rodillo de alimentación. Note que los contactos del rodillo de alimentación también operan la cuchilla dosificadora. Esto ayuda a que el tóner sea cargado apropiadamente a través de la cavidad.



32. Llene la cavidad con tóner para Xerox Phaser 3100.

Reinstale el tapón de llenado.

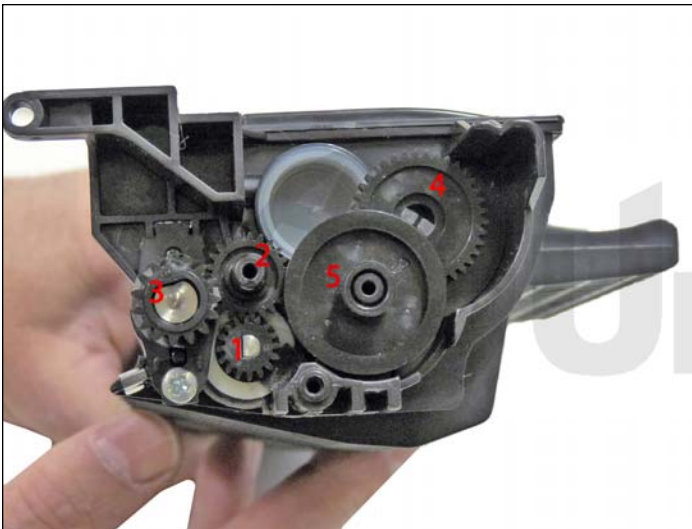

33. Reinstale todo el engranaje en la cavidad como se muestra.

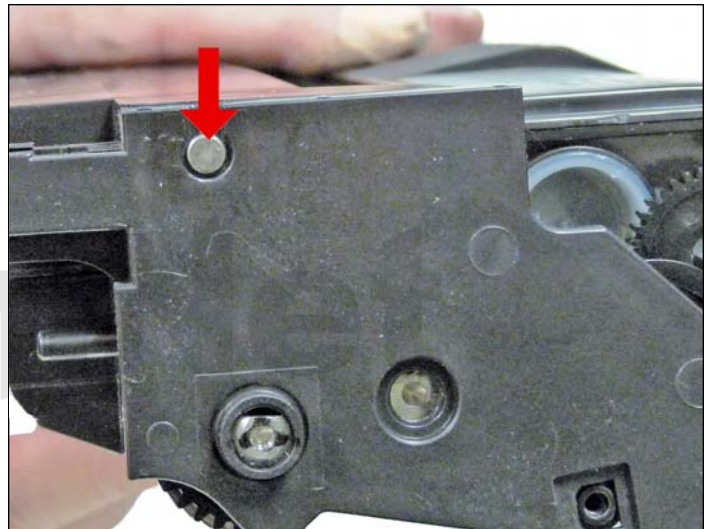

34. Coloque las dos mitades juntas e instale los dos pernos metálicos.



35. Instale las placas metálicas y los tornillos.

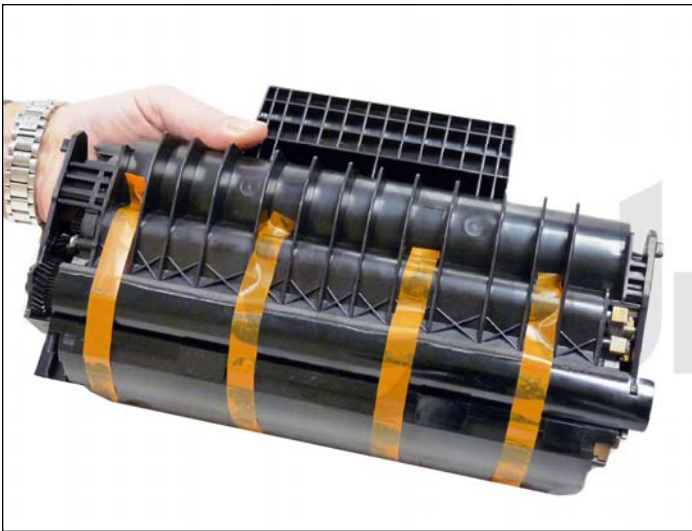

36. Instale la cubierta del cilindro. Debe ser pegada en su sitio. Use cinta adhesiva de color brillante de manera que el usuario se dé cuenta que esta ahí.



37. Después que el cartucho ha sido probado y empacado, pegue la tarjeta de reinicio en la parte superior de la bolsa para que el usuario la vea. Esta tarjeta debe ser instalada en la impresora aparte del cartucho.

IMPRIMIENDO PÁGINAS DE PRUEBA

La manera más sencilla de probar el cartucho es haciendo una copia:

1. Para realizar esto coloque el original viendo hacia abajo en el alimentador.
2. Presione la tecla de copiar, el número de copias deseadas y la tecla de comenzar.

LIMPIANDO EL ESCÁNER

Si las páginas copiadas y transmitidas salen con marcas, pero los reportes no, el escáner está sucio:

Para limpiar el escáner, abra la cubierta del mismo y limpie la ventana del escáner con un paño libre de pelusa mojado con alcohol isopropílico.

CARTA DE DEFECTOS REPETITIVOS

Cilindro OPC	75mm
Rodillo Revelador	50mm
PCR	29mm